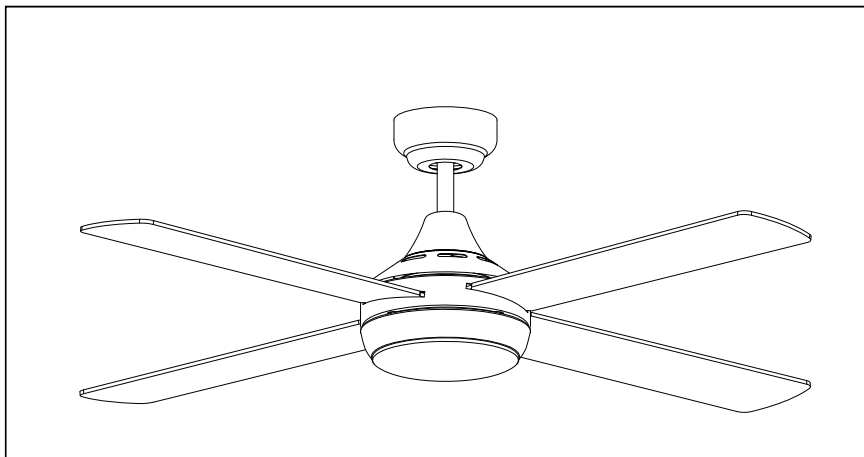


Link DC Series

Libro de instrucciones del ventilador de techo



SIN LUZ



CON LUZ

Models: FSLDC124MR/ FSLDC124WR/ FSLDC1243MR/FSLDC1243WR

| DESCRIPTION | QUANTITY |
|-----------------------|----------|
| Motor | 1 |
| Instruction manual | 1 |
| Kit de tornillos | 1 |
| Kit de equilibrado | 1 |
| Soporte para colgar | 1 |
| Kit de control remoto | 1 |
| Aspas | 4 |



Gracias por adquirir su producto MARTEC Four Seasons Link Series. Por favor, lea todas las instrucciones cuidadosamente antes de ensamblar y usar.

PRECAUCIONES IMPORTANTES

LEA ATENTAMENTE ESTAS INSTRUCCIONES ANTES DE INSTALAR O UTILIZAR EL PRODUCTO. MANTENGA LAS INSTRUCCIONES A MANO PARA FUTURAS CONSULTAS.

IMPORTANTE: Utilice siempre el producto con una fuente de alimentación de la misma tensión, frecuencia y potencia que la indicada en la placa de identificación del producto.

SEGURIDAD

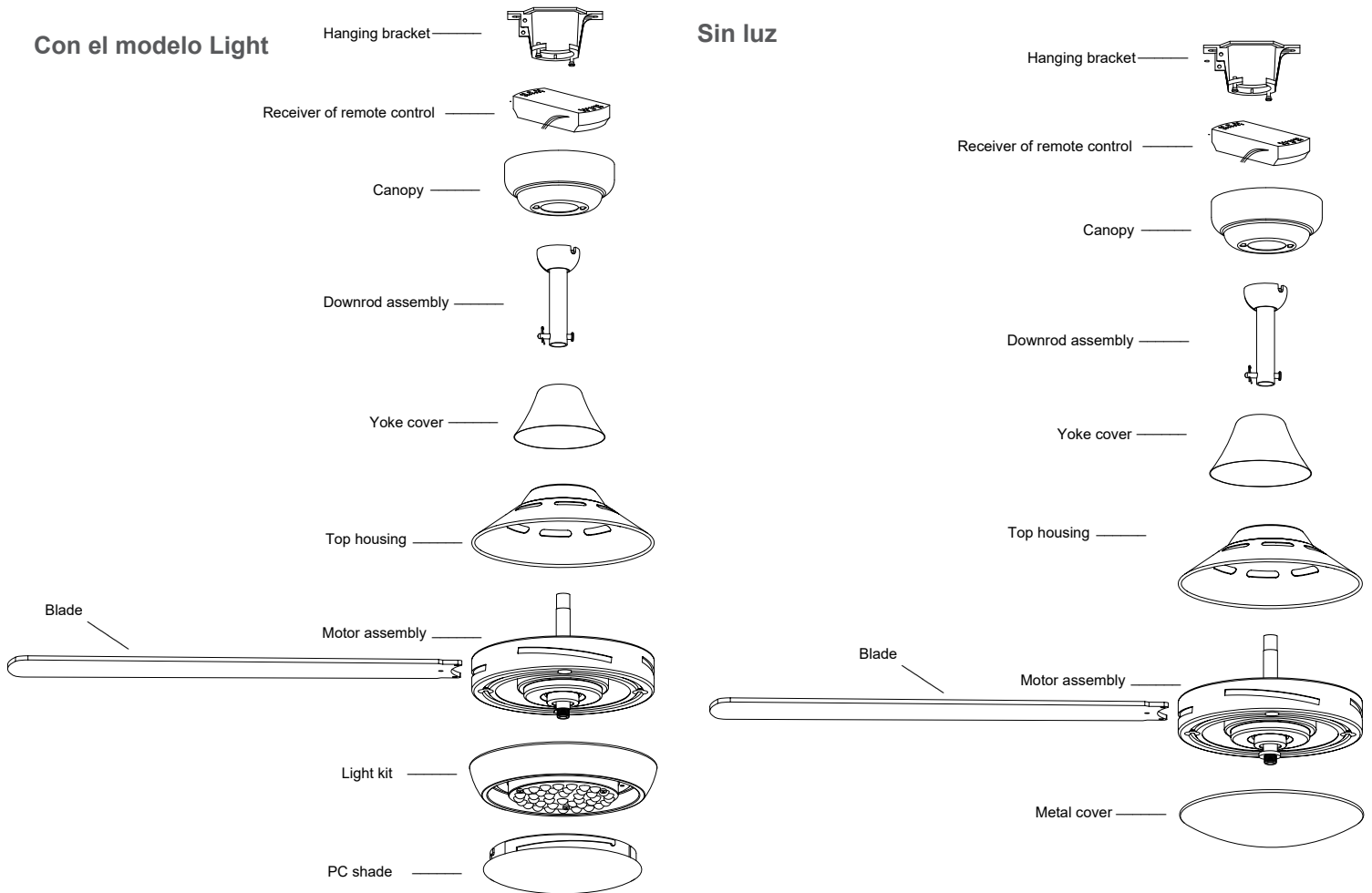
La instalación de los ventiladores debe seguir las normas de la S.A.A. y cumplir la normativa de las autoridades locales. La instalación debe ser realizada por un electricista cualificado y autorizado. Los medios de desconexión deben estar incorporados en el cableado fijo de acuerdo con las normas de cableado.

El ventilador y la luz **DEBEN** estar conectados a tierra. El soporte **DEBE** estar firmemente fijado a una estructura sólida y plana, es decir, a un techo de hormigón, a una estructura de acero o a un marco de madera, etc. y **DEBE** clavarse entre las vigas si se requiere la opción de madera. Instale **SOLO** el kit de control de pared que viene suministrado por Martec Pty Ltd dentro del paquete.

ADVERTENCIA

Para el funcionamiento de nuestros ventiladores sólo deben utilizarse controladores de pared aprobados por Martec Pty Ltd. El uso de controladores no autorizados anulará la garantía. **NO** mezcle las aspas de un ventilador con las de otro. Todas las aspas deben ser reemplazadas si están dañadas.

Traducción realizada con la versión gratuita del traductor www.DeepL.com/Translator



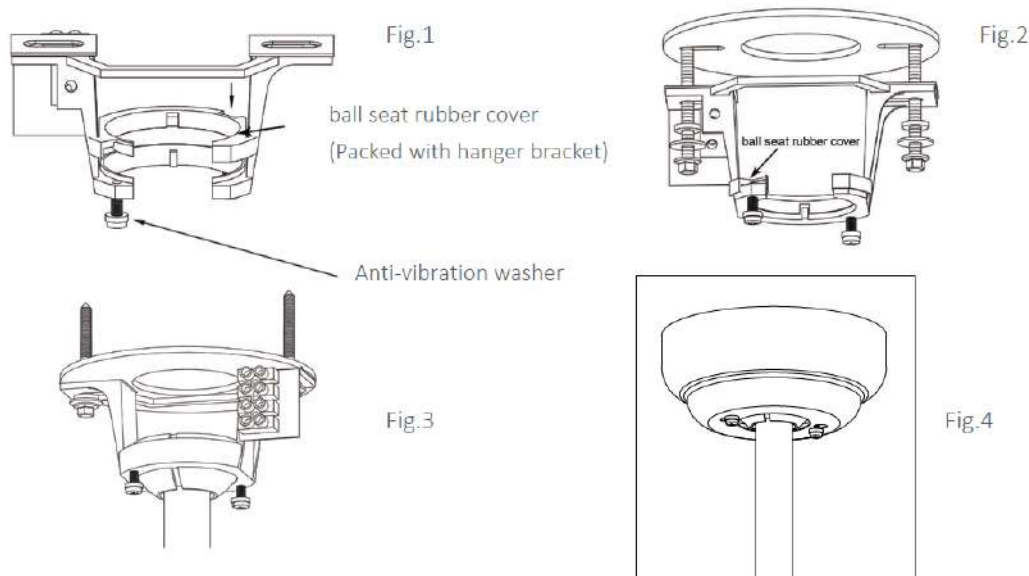
CÓMO MONTARLO

Fije el soporte de suspensión a la viga del techo o a un trozo de madera adecuado insertado entre las vigas del techo. Martec Pty Ltd recomienda fijar el soporte con los herrajes suministrados en el paquete. Hay una cubierta de goma del asiento de la bola que necesita ser presionada en el soporte (ver Fig.1).

Coloque la junta circular antigolpes sobre el soporte de suspensión. Alinee el soporte y atornille el soporte de suspensión al techo firmemente (véase la figura 2).

Coloque el ventilador en el soporte de suspensión y alinee la ranura de la junta esférica con el soporte de suspensión como se ilustra. (Ver Fig.3.)

Una vez completado el cableado, fije la campana al soporte de suspensión empujando hacia arriba y girando en sentido contrario a las agujas del reloj. Coloque los tornillos en los orificios y apriételes, asegurándose de que la cubierta no toque la rótula. (Véase la Fig. 4)

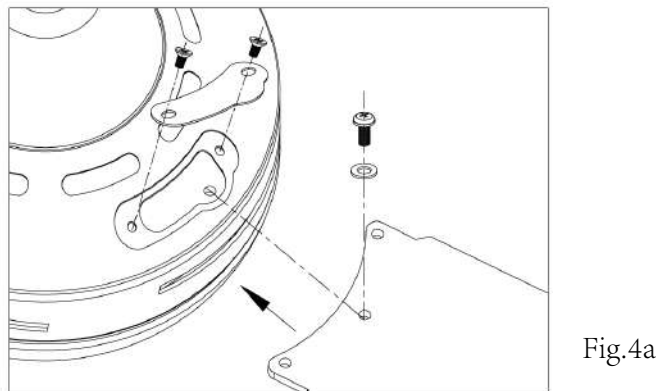


CÓMO INSTALAR LAS CUCHILLAS

Retire los dos tornillos de la placa de cobertura del orificio de fijación de las cuchillas. Introduzca las cuchillas de una en una a través de las cuatro ranuras alrededor de la cubierta y asegúrelas con tres tornillos para cada cuchilla a través de la abertura superior. Repita este procedimiento para todas las escobillas (ver figura 4a)

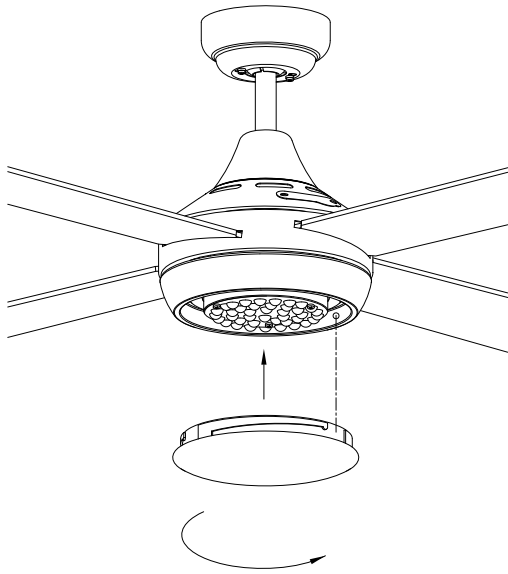
Vuelva a colocar la placa de la cubierta y asegúrela con dos tornillos una vez que las cuatro escobillas hayan sido colocadas firmemente.

Por favor, asegúrese de que las aspas no se dañen o doblen durante el proceso de instalación mientras el ventilador puede estar en el suelo, esto afectará al rendimiento y al equilibrio del ventilador y esto NO está cubierto por la garantía.



CÓMO INSTALAR/REMOVER LA SOMBRA PC (Versión con luces)

Alinee la pantalla como se muestra en la figura de abajo, y coloque la pantalla de PC ("plástico"). Gírela en el sentido de las agujas del reloj. Para quitarla, gire la pantalla en sentido contrario a las agujas del reloj.

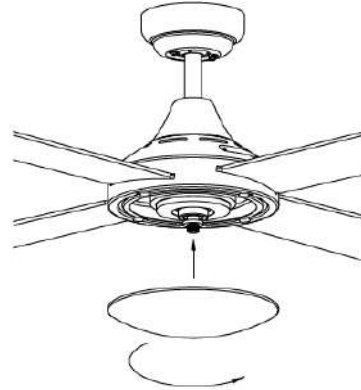


If the fan is with LED tricolour light model (FSLDC1243)

CÓMO INSTALAR/RETIRAR LA CUBIERTA METÁLICA (Version without lights)

Align the metal cover with the central spindle extended from motor as shown in the figure below, and spin it clockwise.

Para desmontarla, gire la persiana en sentido contrario a las agujas del reloj



If the fan is without light model (FSLDC124)

CCT tricolor (temperatura de cambio de color)

Asegúrate de que el interruptor de la luz está apagado antes de cambiar la temperatura del color. Basta con pulsar el en la placa de LEDs (ver Fig. 6) para seleccionar la temperatura de color deseada (3000K, 4000K o 5000K).

Regulación

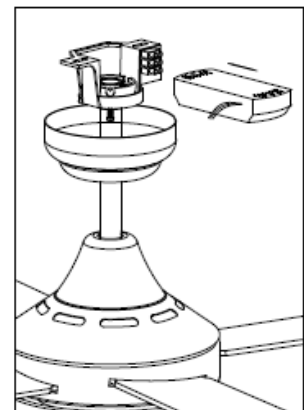
El ventilador Four Seasons Link tiene un módulo de luz LED de regulación inteligente de 3 pasos que no requiere un mando a distancia regulable o un regulador de pared. Sólo requiere un kit remoto normal de encendido y apagado (MPREMS) o un interruptor de pared de luz normal. (suministrado como parte del controlador de pared en la caja)

Encienda el interruptor y la luz se encenderá. Si se pulsa el interruptor de encendido/apagado antes de que transcurra 1 segundo, la luz se atenuará hasta aproximadamente el 50%; si se vuelve a pulsar el interruptor de encendido/apagado, la luz se atenuará hasta aproximadamente el 15%. El memoria, se encenderá inicialmente al 100%.

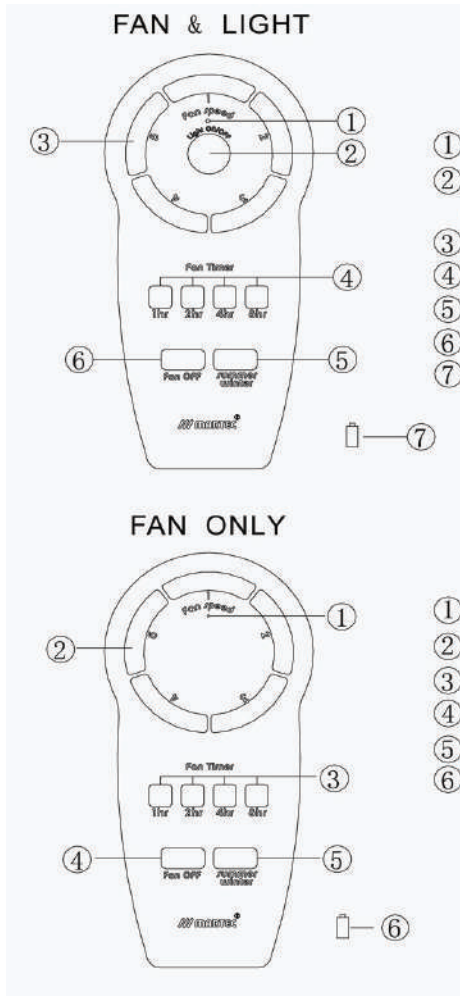


Fig.6

WIRING DIAGRAM FOR RECEIVER



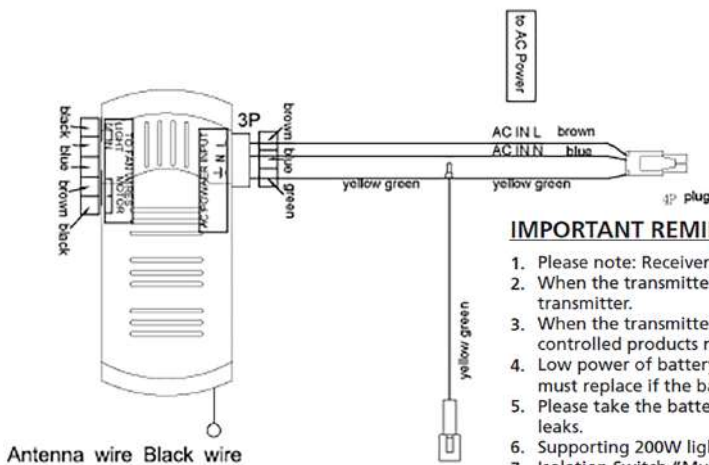
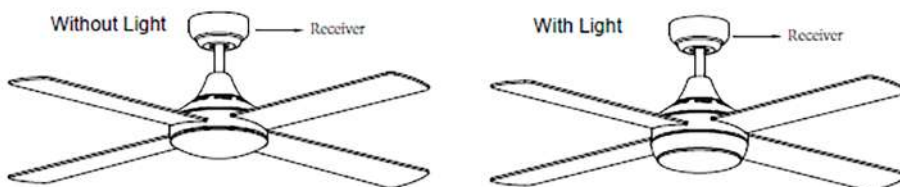
INSTRUCTIONS AND FUNCTIONS OF TRANSMITTER



- ① Luz indicadora LED
- ② Luz ON/OFF (se utiliza para atenuar la luz LED en 1 segundo)
- ③ Velocidad del ventilador (1 velocidad alta - 5 velocidad baja)
- ④ Control de tiempo del ventilador
- ⑤ Dirección del ventilador (interruptor de marcha atrás)
- ⑥ Encendido/apagado del ventilador
- ⑦ La batería de 12V debe ser utilizada en el transmisor

- ① Luz indicadora LED
- ② Velocidad del ventilador (1 velocidad alta - 5 velocidad baja)
- ③ Control de tiempo del ventilador
- ④ Encendido/apagado del ventilador
- ⑤ Dirección del ventilador (interruptor de marcha atrás)
- ⑥ La batería de 12V debe ser utilizada en el transmisor

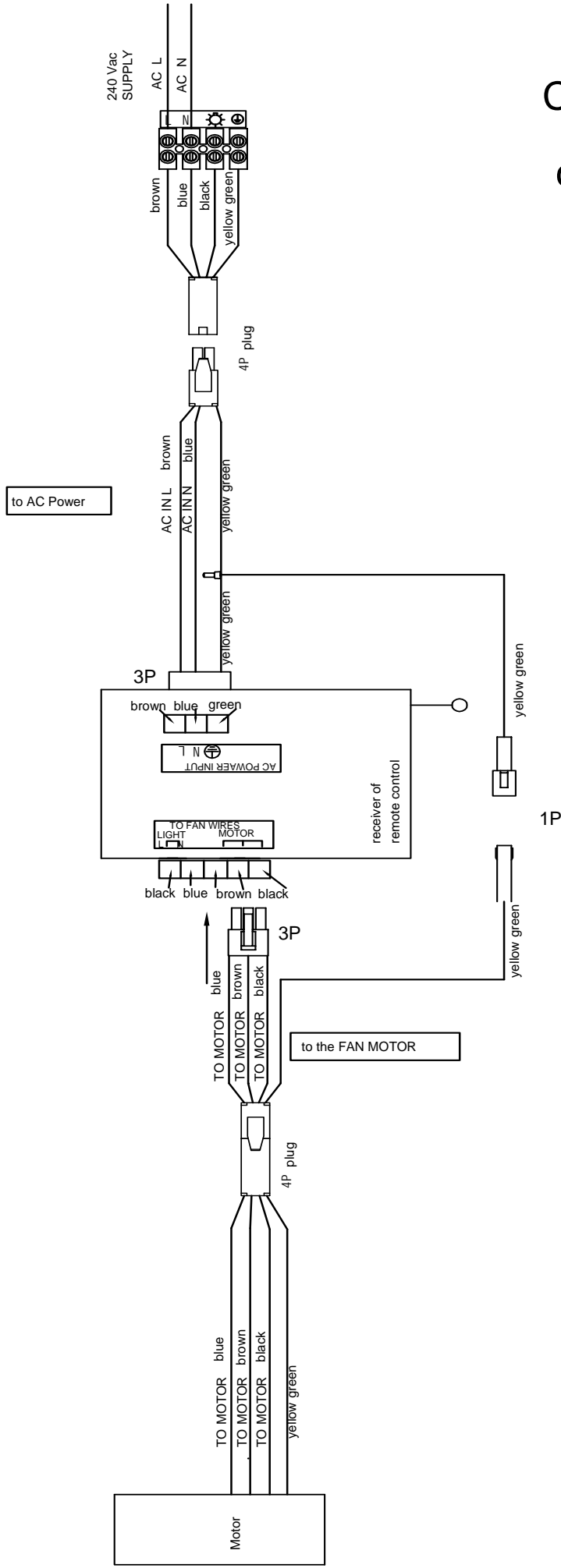
INSTALLING RECEIVER REMOTE CONTROL



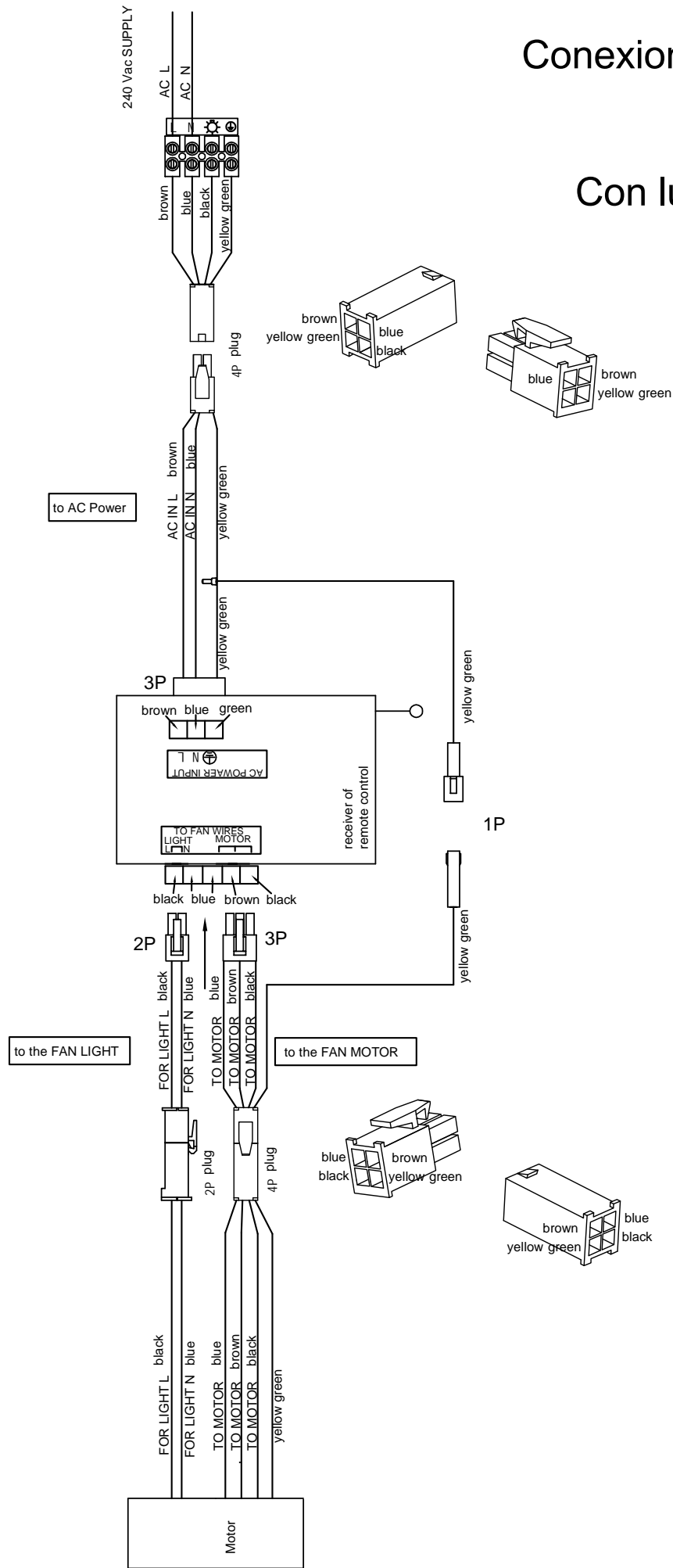
IMPORTANT REMINDERS

1. Please note: Receiver must be correctly installed in the mounting bracket on fan
2. When the transmitter cannot control the receiver, please check the battery has sufficient charge in the transmitter.
3. When the transmitter cannot control the receiver, please check if there is any existence of similar remote controlled products nearby, causing interference with each other.
4. Low power of battery will affect the sensitivity of the transmitter and the signal reception accordingly, must replace if the battery is getting low power.
5. Please take the battery out from the transmitter when leaving unused for a long time, to avoid battery leaks.
6. Supporting 200W lighting power at maximum.
7. Isolation Switch "Must be connected in the line."
When power is cut to the unit (via a blackout or otherwise) when power is restored the light will come on.
8. The dimming switch on the light models is operated by turning the light ON/OFF button within 1 second.
9. The light will dim in stages from 15W to 6W to 2W approx.

Conexiones de cables sin luz



Con luz



MARTEC PTY LTD: DECLARACIÓN DE GARANTÍA DE 3 AÑOS EN CASA *

* Martec Pty Ltd garantiza este producto por un período de 3 años de garantía "en el hogar" desde la fecha original de compra para situaciones residenciales, sujeto a las siguientes declaraciones:

Aviso importante: Martec Pty Ltd garantiza este producto por 3 años con la garantía "In Home". Martec Pty Ltd solo garantiza el producto Martec contra fallas de mano de obra y sujeto a las condiciones y disposiciones establecidas a continuación.w:

- 1) La garantía de 3 años "en el hogar" se aplica solo si el producto fue comprado en Australia y no se transfiere del comprador original. Todos los productos Martec reemplazados bajo garantía solo están garantizados por el saldo del período de garantía.
- 2) La garantía de 3 años "en el hogar" no se extiende a los accesorios del Producto Martec, tales como kits de control remoto y / o accesorios de iluminación (incluidas las pantallas de luz de vidrio) que se han instalado durante o después de la instalación original del Producto Martec. Los globos no están cubiertos por la garantía.
- 3) Todos los controles remotos, controladores de pared, balastos y accesorios de iluminación incluidos en el embalaje original de Martec Products tienen una garantía de 1 año solamente. Los controles remotos, los controles de pared y los juegos de luces deben estar aprobados por Martec y productos de la marca Martec. El uso de controles remotos, controladores de pared y / o kits de luces que no estén aprobados ni marcados por Martec anulará la garantía.
- 4) Cualquier cambio en los acabados chapados y / o pintados debido a las condiciones climáticas u otras circunstancias que se consideren fuera del control de Martec Pty Ltd o su agente autorizado no están cubiertos por esta garantía. El uso al aire libre de los ventiladores de techo Martec no está recomendado ni cubierto por esta garantía; proceda bajo su propio riesgo ya que el uso en exteriores anulará la garantía.
- 5) Los componentes roscados, como las tuercas y tornillos de la cuchilla, pueden aflojarse durante el funcionamiento normal; estos deben apretarse regularmente para asegurar que el ventilador no desarrolle ruidos durante la operación. Si se producen ruidos, verifique este aspecto antes de solicitar servicio, ya que esto no está cubierto por la garantía.

COMPRADORES TENGA EN CUENTA:

- 6) Cualquier reclamo realizado en relación con esta garantía se limita únicamente al costo de reemplazo del producto, piezas y mano de obra del agente de servicio autorizado aprobado por Martec Pty Ltd. No se deben desechar piezas / productos antes de los Agentes de Servicio "En Inicio "visita de garantía. No se cubre la aceptación de otra responsabilidad por daños incidentales o consecuentes. Martec Pty Ltd no cubre los costos de viaje incurridos por los agentes de servicio cuando el servicio lo solicita

el comprador fuera de la red de servicio de Martec Pty Ltd. La red de servicio de Martec Pty Ltd se define a nuestra discreción, pero está limitada por los límites de la ciudad en la que vive. Viajar fuera de los límites de la ciudad por el agente de servicio autorizado de Martec Pty Ltd incurrirá en costos comerciales a cargo del comprador a una tarifa calculada por la cantidad de kilómetros recorridos más allá de los límites de la ciudad. Cualquier servicio requerido fuera de la red de servicio se proporcionará de la siguiente manera.

Por reclamo de garantía, se enviará un reemplazo completo a la residencia del cliente y Martec Pty Ltd. cubrirá un máximo de 70 EUR más IVA más el flete. Todos los demás costos por encima de los 70 EUR, incluidos, entre otros, mano de obra y los gastos de viaje correrán a cargo del comprador. Martec no cubrirá los costos y / o tarifas de electricista instalador facturados al cliente antes de que el cliente se comunique con Martec para presentar una solicitud de garantía.

Esta garantía queda anulada si el producto no fue instalado según el manual de instrucciones por un electricista calificado y con licencia. Además, esta garantía se considerará nula si se produce alguna de las siguientes situaciones: alteración del producto, daño del producto, reparación por parte de un electricista no calificado, falla debido al uso incorrecto, desgaste normal, daños por accidente. , abuso del producto y / o falta de uso del producto de acuerdo con las instrucciones relacionadas con la instalación.

Este producto solo está cubierto por esta garantía por un período de 90 días cuando se usa en una aplicación comercial.

Las variaciones menores de velocidad entre el mismo modelo de productos Martec pueden ser evidentes y no están cubiertas por esta garantía. Cualquier cambio en las condiciones climáticas que Martec Pty Ltd considere fuera de control razonable no está cubierto por esta garantía. Cualquier daño causado a paredes, techos, muebles, alfombras y / o cualquier daño consecuente causado dentro del establecimiento donde se instala este Producto Martec no está cubierto por esta garantía. Las reparaciones realizadas por el agente de servicio aprobado por Martec debido a una instalación incorrecta se cargarán al comprador en el momento del servicio. Esta garantía se limita al producto que está siendo reparado / reemplazado solo por un agente de servicio aprobado de Martec Pty Ltd y no incluye los costos en los que la instalación original no se realizó según el manual de instrucciones. La garantía del producto se limita solo a defectos en la mano de obra y no se aplica a pérdidas o daños causados por fuerza anormal o excesiva de cualquier tipo de fuentes internas o externas. Esta garantía no cubre ruidos de zumbidos eléctricos, bamboleo o cualquier otra influencia externa.

Martec Pty Ltd se reserva el derecho de cambiar o modificar cualquiera o todas las partes de esta declaración de garantía en cualquier momento y sin previo aviso.

Esta garantía no cubrirá los costos asociados con el alquiler de escaleras de extensión y andamios para dar servicio a los ventiladores de techo instalados en techos a más de 3 metros del suelo. Estos costos correrán a cargo del cliente, no de Martec Pty Ltd.

TENGA EN CUENTA: Todos los ventiladores de techo emitirán un ruido audible; y dicho ruido será más evidente por la noche o durante un período de tiempo cuando hay menos ruido ambiental para interferir con dicho ruido, y especialmente en configuraciones de baja velocidad, ligeras fluctuaciones eléctricas causarán dicho ruido. Este ruido se conoce como control de ondulación, que es un método utilizado por las compañías eléctricas para controlar los servicios públicos mediante el uso de una frecuencia superpuesta en su fuente de alimentación de CA estándar de 50Hz. Por lo general, el control de ondulación se usa para controlar y administrar cargas de potencia pico en redes de distribución eléctrica. El ruido es el resultado de que el proveedor de electricidad alterna la corriente continua que ingresa a su casa para verificar si, por ejemplo, las luces de la calle están en funcionamiento. Esto puede causar zumbidos intermitentes en el ventilador de techo y no está cubierto por la garantía. Un accesorio de luz a menudo acentuará los ruidos y las vibraciones, que pueden atribuirse a accesorios de vidrio sueltos u otros componentes; Esto no está cubierto por la garantía. Para obtener más información sobre el control de ondas, visite nuestro sitio web en: <http://www.martecceilingfans.com.au>

NOTA: Martec Pty Ltd asume que la instalación de dicho Producto Martec se realiza como este manual de instrucciones ha mencionado anteriormente. Es responsabilidad del comprador asegurarse de que la instalación de dicho Producto Martec

tenga llevado a cabo por un electricista certificado según las pautas de este manual de instrucciones. Como es responsabilidad del comprador verificar la estabilidad y la instalación adecuada del Producto Martec, el electricista del comprador debe verificar e identificar cualquier problema antes de finalizar la instalación. Las vigas de acero, los techos de rejilla y las superficies flexibles no absorberán la vibración y pueden causar algún ruido audible debido a la vibración; Como resultado, esto no se considerará un error y no estará cubierto por esta garantía.

Martec Pty Ltd solo cubre fallas de fabricación asociadas con dicho Producto Martec según las disposiciones de garantía anteriores. La garantía no cubrirá la entrada de materias extrañas o influencias en el producto, incluidos, entre otros: líquido, humedad, suciedad, polvo, fluctuaciones eléctricas o cualquier problema adicional encontrado si un ventilador de techo Martec

Se utiliza en un ambiente al aire libre. Las fallas o influencias de la fuente de alimentación que causen daños a este producto no están cubiertas por esta garantía. La garantía no cubre ninguna pérdida, daño o retraso causado directa o indirectamente por un mal funcionamiento o defecto o falla del producto que no sea lo establecido en esta garantía.

NOTA: El acero inoxidable requiere una limpieza regular; La "tinción del té" es una ocurrencia común con todos los tipos de acero inoxidable. Esto no se considera un defecto del producto y no está cubierto por la garantía. El Precision 316 de Martec, aunque está hecho de acero inoxidable Marine Grade 316, solo debe usarse en un entorno exterior cubierto o cerrado ya que el ventilador no está sellado herméticamente y eventualmente se oxidará internamente. Con la excepción del ventilador de techo Precision Stainless Steel 316, ninguno de los ventiladores de techo de Martec está diseñado para uso en exteriores, y se oxidará o encontrará problemas que no están cubiertos por esta garantía.

AVISO IMPORTANTE: Todos los reclamos de garantía deben ir acompañados de los siguientes tres documentos:

- 1) Copia del recibo de instalación O factura fiscal O certificado de cumplimiento para la instalación del producto Martec del electricista instalador. Si no se puede proporcionar uno de estos documentos de instalación, solo aceptaremos una carta mecanografiada y firmada en un membrete comercial del electricista instalador que indique que instaló el producto Martec en su dirección junto con una copia escaneada de la licencia de electricista. Tenga en cuenta que un correo electrónico no es un documento de instalación suficiente.
- 2) Copia del recibo de compra / factura de impuestos de la tienda para el ventilador de techo Martec.
- 3) Copia de la tarjeta de garantía completa, firmada y fechada. La tarjeta de garantía se encuentra después de esta declaración de garantía o en la última página de su manual de instrucciones. Asegúrese de que el nombre completo y los datos de contacto del comprador estén claramente establecidos, además de la naturaleza completa de la falla y el número de serie o P.O. número que puede ubicarse en la carcasa superior del motor por encima de las aspas del ventilador de techo.

Al recibir la documentación mencionada anteriormente, Martec Pty Ltd emitirá una llamada de servicio para cumplir con las condiciones de esta garantía. Es responsabilidad del comprador conservar los documentos requeridos para una solicitud de garantía durante el período de garantía "en el hogar".

Al recibir la documentación mencionada anteriormente, Martec Pty Ltd emitirá una llamada de servicio para cumplir con las condiciones de esta garantía. Es responsabilidad del comprador conservar los documentos requeridos para una solicitud de garantía durante el período de garantía "en el hogar".

El servicio al cliente opera entre las 9 a.m. y las 5 p.m. EST de lunes a viernes

Línea gratuita de atención al cliente: 608826822

IMPORTANTE: no llame al minorista para obtener el trabajo de garantía. En su lugar, llame a la línea directa de servicio al cliente encontrado arriba.

Detalles del cliente

NOMBRE..... APELLIDO.....

DIRECCION.....

TELEFONO..... A/h Ph.....

Email.....

DETALLES DE LA COMPRA

FECHA DE COMPRA Y INSTALACION.....

PRODUCTO.....

TIENDA..... P.O. No.....

HECHOS.....

.....
.....
.....

Yo, el Cliente, por la presente reconozco que he leído y acepto la declaración de garantía de Martec Pty Ltd y las condiciones que se encuentran dentro del servicio de garantía y sus limitaciones.

Yo, el Cliente, reconozco que Martec Pty Ltd se reserva el derecho de cobrarme a mí, al Cliente, 70 EUR MAS IVA más los costos de cualquier pieza de repuesto o producto (si corresponde), además de los costos asociados con el envío de estas piezas a mi ubicación Si la falla informada no es una falla de fabricación real o un mal funcionamiento. Esto será evaluado caso por caso por el Agente de servicio autorizado de Martec enviado a mis instalaciones.

Yo, el Cliente, reconozco que seré responsable de este cargo si el Agente de servicio autorizado de Mar-tec determina que este es el caso. La falta de pago de los cargos de recuperación de la garantía emitidos por Martec Pty Ltd dará como resultado la terminación de cualquier garantía restante, además de los posibles procedimientos de cobro de deudas.

YO,, certifico que he leído y cumplo con las condiciones de garantía mencionadas anteriormente y acepte las condiciones de este reclamo de garantía.

Nombre:.....

Firma:.....

Fecha:.....